

Ventilador Mural

COMBI®

Manual de Instrucciones

Por favor lea y conserve estas instrucciones

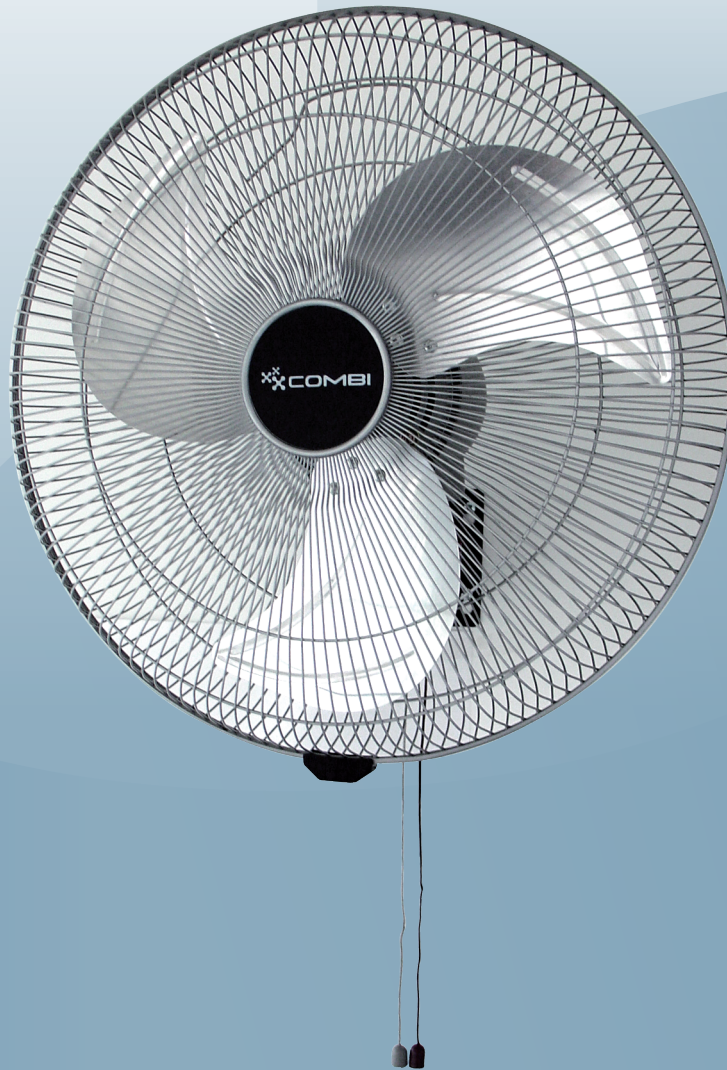

Modelo 45T-W

GRACIAS por adquirir nuestros productos

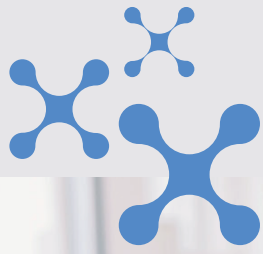

COMBI®



INFORMACION DE SEGURIDAD IMPORTANTE

Estas instrucciones no están destinadas a cubrir todas las condiciones y situaciones posibles que puedan ocurrir. Lea todas las instrucciones antes de usar este ventilador. No leer detenidamente todas las instrucciones puede provocar una posible descarga eléctrica o peligro de incendio, y anulará la garantía del fabricante.

ADVERTENCIAS

ADVERTENCIA: Este aparato no está destinado para ser usado por personas (incluidos niños) cuyas capacidades físicas, sensoriales o mentales estén reducidas, o carezcan de experiencia o conocimiento, salvo si han tenido supervisión o instrucciones relativas al uso del aparato por una persona responsable de su seguridad.

Los niños deben ser supervisados para asegurar que no juegan con el aparato.



ESQUEMA DE ARMADO

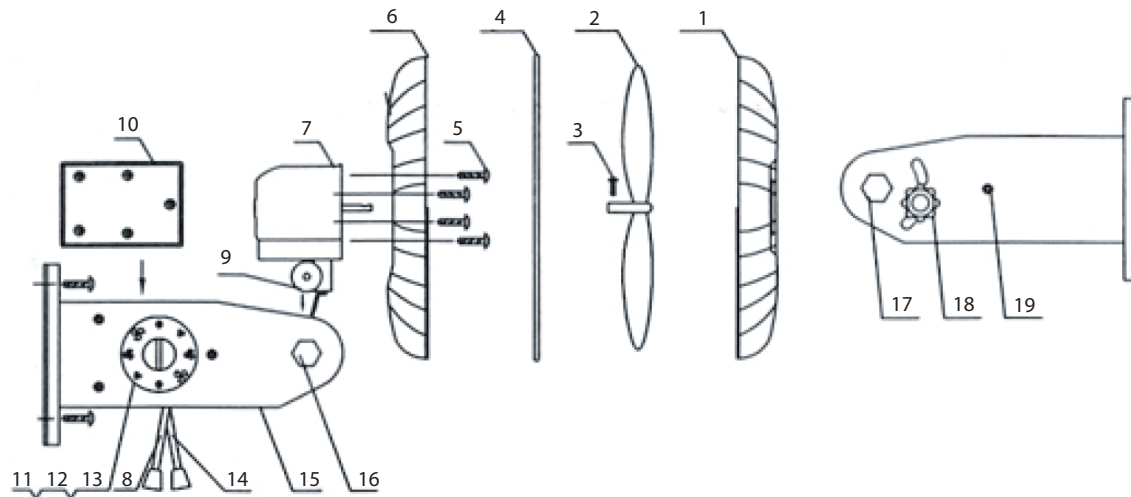

1. Rejilla delantera - 2. Aspa - 3. Tornillo - 4. Anillo de fijación - 5. Tornillo - 6. Rejilla trasera
7. Cubierta posterior - 8. Interruptor oscilador - 9. Paleta - 10. Caja - 11. Indicador de velocidad
12. Interruptor timing - 13. Cordón - 14. Cordón Oscilación - 15. Soporte pared - 16. Hexágono
17. Tornillo de fijación - 18. Perilla ángulo ajustable - 19. Tornillo.

GARANTÍA LIMITADA POR UN AÑO

Este equipo tiene garantía de 1 año contra defectos de fabricación. Esta garantía no incluye daños, ya sea accidentales o de otro tipo, a la unidad no ocasionados por fallas de materiales ni fabricación.



La garantía tampoco incluye daños causados por uso inadecuado, manipulación, modificación, ensamblaje incorrecto, reparaciones o alteraciones o por no brindar un mantenimiento y cuidados apropiados a la unidad. Asimismo, la operación de este producto bajo condiciones que no sean las recomendadas o a voltajes que no sean los indicados también anulará la presente garantía.

Todas las garantías, ya sean expresas o implícitas, están limitadas a un año desde la fecha de compra.

ES REQUISITO INDISPENSABLE ADJUNTAR LA FACTURA O BOLETA DE COMPRA PARA HACER USO DE LA GARANTIA.

Servicio Técnico, Repuestos
y Garantía contactar a:

Santander Gibson

Tel. (56 2) 341 7759

Av. Italia 1729, Nuñoa, Santiago

Importa y Distribuye

U.S. One Chile S.p.A.

Tel. (56 2) 2263 0002

Burgos80, Piso7, Las Condes, Santiago

www.combi.cl

