

Ventilador de Piso

COMBI®

Manual de Instrucciones

Por favor lea y conserve estas instrucciones



Modelo GMS-I6A

GRACIAS por adquirir nuestros productos

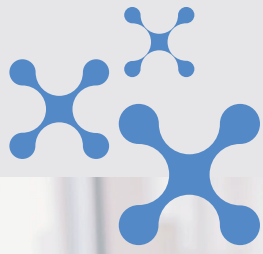

COMBI®



INFORMACION DE SEGURIDAD IMPORTANTE

Estas instrucciones no están destinadas a cubrir todas las condiciones y situaciones posibles que puedan ocurrir. Lea todas las instrucciones antes de usar este ventilador. No leer detenidamente todas las instrucciones puede provocar una posible descarga eléctrica o peligro de incendio, y anulará la garantía del fabricante.

ADVERTENCIAS

ADVERTENCIA: Este aparato no está destinado para ser usado por personas (incluidos niños) cuyas capacidades físicas, sensoriales o mentales estén reducidas, o carezcan de experiencia o conocimiento, salvo si han tenido supervisión o instrucciones relativas al uso del aparato por una persona responsable de su seguridad.

Los niños deben ser supervisados para asegurar que no juegan con el aparato.

- (1) Lea estas instrucciones con atención, pues contienen indicaciones importantes relativas a su seguridad, durante la instalación, uso y mantenimiento del equipo.
- (2) Verifique el estado del equipo tras desembalarlo. Asegúrese de que el envase contenga todos los componentes y partes del ventilador y de que no estén dañados.
- (3) No dejes las partes del ventilador al alcance de los niños.
- (4) Este equipo sólo debe ser empleado para el propósito para el que fue diseñado, es decir, para la ventilación de un espacio cerrado. **NO USE EN EL CUARTO DE BAÑO.**
- (5) Nunca inserte objetos a través de la rejilla del ventilador.
- (6) Nunca toque el equipo con las manos húmedas o mojadas.
- (7) Nunca tire del cable o del equipo para desenchufarlo.
- (8) Antes de realizar cualquier operación de limpieza o de reparación, desenchufe el equipo.
- (9) Si el equipo dejase de funcionar, todas las reparaciones deben ser realizadas por un profesional debidamente cualificado.
- (10) **MANTENGA ESTAS INSTRUCCIONES EN UN LUGAR SEGURO.**

MONTAJE

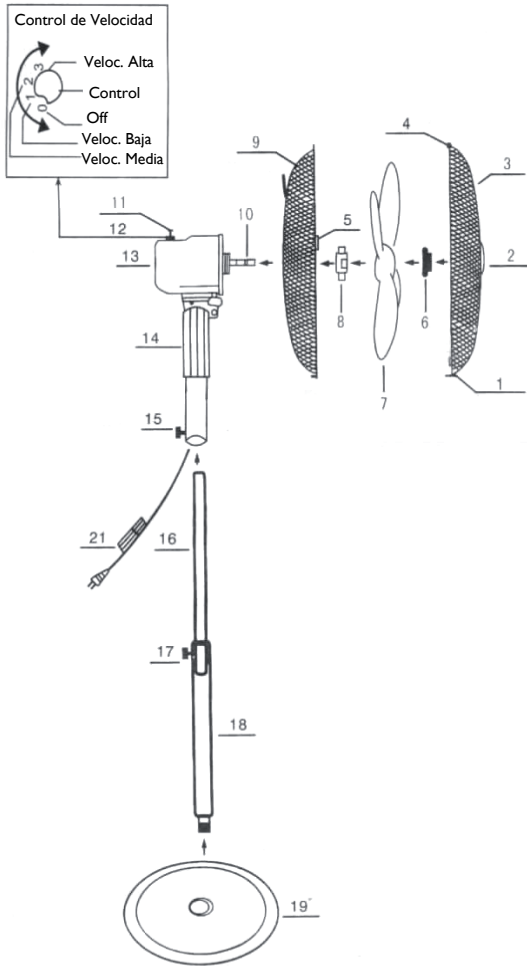

- Retire la tuerca de fijación (20) del pie principal (18) e insértelo (18) en la base (19). A continuación, apriete la tuerca de fijación (20).
- Desapriete el tornillo de fijación B (17) y ajuste la altura del aparato según le convenga. Una vez alcance la altura deseada, vuelva a apretar el tornillo de fijación B (17).
- Inserte el pivote de apoyo (14) en el pie superior (16) y apriételo utilizando el tornillo de fijación A (15).
- Retire la tuerca de la rejilla (8) de la caja del motor (13) y coloque la rejilla trasera (9) en el lugar adecuado; sujétela con las tres clavijas y apriétela con la tuerca (8).
- Coloque las aspas (7) sobre el eje del motor (10) y fíjelas con la tapa de fijación (6). Esta tapa fijación debe ser atornillada al revés, ContraReloj.
- Coloque la rejilla frontal (3) sobre la trasera (9), ajuste la pinza de fijación (5) y apriete el conjunto con la tuerca de la rejilla (1).



FUNCIONAMIENTO

- (1) Conectar a la fuente de energía eléctrica (220 V, 50Hz) con el cable de conexión (12) y el enchufe.
- (2) Girar el interruptor (10) para obtener el flujo de aire deseado. “1” indica baja velocidad, “2” indica velocidad media, “3” indica alta velocidad y “0” indica posición de apagado.
- (3) Empuje el interruptor de oscilación para hacer que el aparato gire y tire de él hacia fuera para detener el giro y dejarlo fijo.
- (4) El flujo de aire puede ser ajustado hacia arriba o hacia abajo, simplemente moviendo el motor (13) en estas direcciones.

LIMPIEZA

- (1) No se olvide de desenchufar el aparato antes de realizar cualquier operación de limpieza.
- (2) Para desmontar el ventilador, sólo tiene que seguir las instrucciones de montaje a la inversa.
- (3) Emplee un paño humedecido (NO MOJADO) para retirar la suciedad o el polvo de las superficies plásticas o metálicas.
- (4) Nunca sumerja el ventilador en agua o cualquier otro líquido.
- (5) Si el ventilador no se utiliza durante largos periodos de tiempo, protéjalo con los medios adecuados después de su limpieza y guárdelo en un lugar seco.



GARANTÍA LIMITADA POR UN AÑO

Este equipo tiene garantía de 1 año contra defectos de fabricación. Esta garantía no incluye daños, ya sea accidentales o de otro tipo, a la unidad no ocasionados por fallas de materiales ni fabricación.



La garantía tampoco incluye daños causados por uso inadecuado, manipulación, modificación, ensamblaje incorrecto, reparaciones o alteraciones o por no brindar un mantenimiento y cuidados apropiados a la unidad. Asimismo, la operación de este producto bajo condiciones que no sean las recomendadas o a voltajes que no sean los indicados también anulará la presente garantía.

Todas las garantías, ya sean expresas o implícitas, están limitadas a un año desde la fecha de compra.

ES REQUISITO INDISPENSABLE ADJUNTAR LA FACTURA O BOLETA DE COMPRA PARA HACER USO DE LA GARANTIA.

Servicio Técnico, Repuestos
y Garantía contactar a:

Santander Gibson

Tel. (56 2) 341 7759

Av. Italia 1729, Nuñoa, Santiago

Importa y Distribuye

U.S. One Chile S.p.A.

Tel. (56 2) 2263 0002

Burgos80, Piso7, Las Condes, Santiago

www.combi.cl

