

Ventilador Mural

COMBI®

Manual de Instrucciones

Por favor lea y conserve estas instrucciones



Modelo VT-500

GRACIAS por adquirir nuestros productos



COMBI®



INFORMACION DE SEGURIDAD IMPORTANTE

Estas instrucciones no están destinadas a cubrir todas las condiciones y situaciones posibles que puedan ocurrir. Lea todas las instrucciones antes de usar este ventilador. No leer detenidamente todas las instrucciones puede provocar una posible descarga eléctrica o peligro de incendio, y anulará la garantía del fabricante.

ADVERTENCIAS

ADVERTENCIA: Este aparato no está destinado para ser usado por personas (incluidos niños) cuyas capacidades físicas, sensoriales o mentales estén reducidas, o carezcan de experiencia o conocimiento, salvo si han tenido supervisión o instrucciones relativas al uso del aparato por una persona responsable de su seguridad.

Los niños deben ser supervisados para asegurar que no juegan con el aparato.



ESQUEMA DE ARMADO

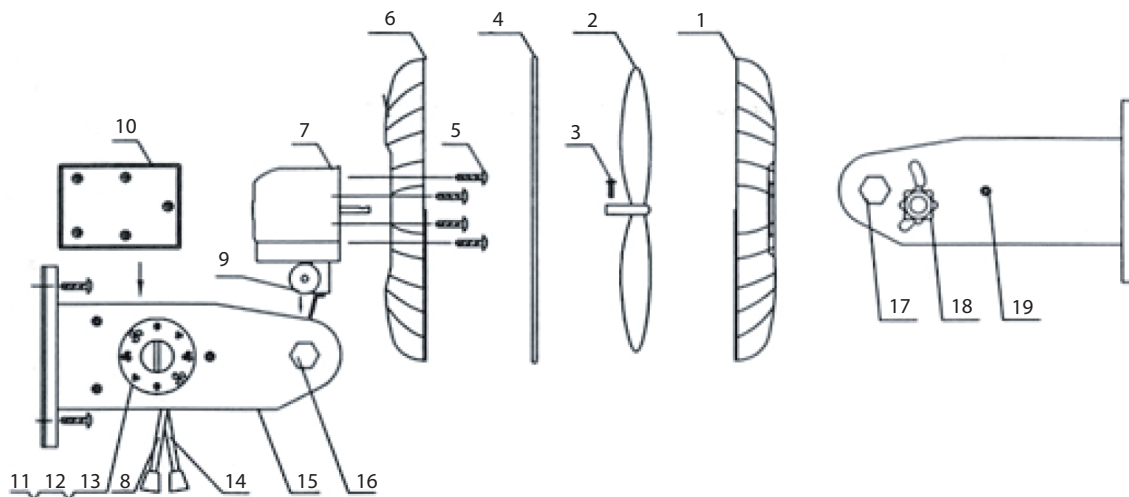

- 1. Rejilla delantera - 2. Aspa - 3. Tornillo - 4. Anillo de fijación - 5. Tornillo - 6. Rejilla trasera
- 7. Cubierta posterior - 8. Interruptor oscilador - 9. Paleta - 10. Caja - 11. Indicador de velocidad
- 12. Interruptor timing - 13. Cordón - 14. Cordón Oscilación - 15. Soporte pared - 16. Hexágono
- 17. Tornillo de fijación - 18. Perilla ángulo ajustable - 19. Tornillo.

GARANTÍA LIMITADA POR UN AÑO

Este equipo tiene garantía de 1 año contra defectos de fabricación. Esta garantía no incluye daños, ya sea accidentales o de otro tipo, a la unidad no ocasionados por fallas de materiales ni fabricación.



La garantía tampoco incluye daños causados por uso inadecuado, manipulación, modificación, ensamblaje incorrecto, reparaciones o alteraciones o por no brindar un mantenimiento y cuidados apropiados a la unidad. Asimismo, la operación de este producto bajo condiciones que no sean las recomendadas o a voltajes que no sean los indicados también anulará la presente garantía.

Todas las garantías, ya sean expresas o implícitas, están limitadas a un año desde la fecha de compra.

ES REQUISITO INDISPENSABLE ADJUNTAR LA FACTURA O BOLETA DE COMPRA PARA HACER USO DE LA GARANTIA.

Servicio Técnico, Repuestos
y Garantía contactar a:

Santander Gibson

Tel. (56 2) 341 7759

Av. Italia 1729, Nuñoa, Santiago

Importa y Distribuye

U.S. One Chile S.p.A.

Tel. (56 2) 2263 0002

Burgos80, Piso7, Las Condes, Santiago

www.combi.cl

